

E

M135 Barrera de luz 4m

Barrera de luz infrarroja completamente montado con emisor y receptor. Alcance: más de 4 metros. Cuando se interrumpe el rayo infrarrojo (si una persona pasa por el rayo infrarrojo), un relé conmuta por aprox. 0,5...7 segundos (ajustable). De este modo se puede accionar un timbre, un contador, una lámpara o semejante por este tiempo.

Tensión de servicio: 12V= contacto du relé 1 x CON máx. 3A 25V.

F

M135 Barrière photoélectrique 4m

Barrière infrarouge complètement montée avec émetteur et récepteur. Rayon d'action: plus de 4 mètres. Quand le rayon lumineux est interrompu (si une personne passe à travers du rayon lumineux), un relais commute pendant env. 0,5...7 secondes (ajustable). Ensuite on peut commuter une sonnette, un compteur, une lampe ou pareils pendant ce temps. Tension de service: 12V= contact du relais 1 x CON max. 3A 25V.

FIN

M135 Valoveräjä, 4m

Valmiiksi koottu infrapuna-valoveräjä lähettimieen ja vastaanottimieen. Toimintaetäisyys yli 4 metriä. Jos infrapunasäde katkeaa (kun henkilö kulkee sen ohi), vetää rele n. 0,5...7 sekunnin (asetettavissa) ajaksi. Täten voidaan täksi ajaksi kytkeä soittokello, laskin, lamppu tai muu toimimaan. Käyttöjännite: 12V= relekosketin 1 x ON maks. 3A 25V.

NL

M135 Infrorood lichtsluis 4 meter

Kant en klaar infrarood lichtsluis met zender en ontvanger reikwijdte 4 meter. Als de lichtstraat onderbrocken wordt (bv als iemand er doorheen gaat) schakeld het relais ca. 0,5...7 seconden in, hiermee kan een deurbel, teller of verlichting etc. ingeschakeld worden. Voedingsspanning: 12V=, relaiskontakt 1 x maak max. 3A 25V.

P

M135 Barreira luminosa 4 metros

Infravermelha barreira luminosa completamente montada com emissor e receptor. Raio de alcance acima de 4 metros. Quando o raio luminoso infravermelho é interrompido (quando uma pessoa o atravessar) liga um relé por cerca 0,5...7 segundos. Com isto pode para este tempo ser ligada uma campainha, um contador, uma lâmpada ou coisas parecidas. Tensão de serviço: 12V= contacto do relé 1 x ligado máx. 3A 25V.

Kemo Germany # 10-000 / M135 / V011
<http://www.kemo-electronic.de>



Maße Sender: ca. 40 x 25 x 21 mm (mit Laschen)
Maße Empfänger: ca. 91 x 40 x 47 mm (mit Laschen)
Dimensions transmitter: approx. 40 x 25 x 21 mm (with fixing straps)
Dimensions receiver: approx. 91 x 40 x 47 mm (with fixing straps)

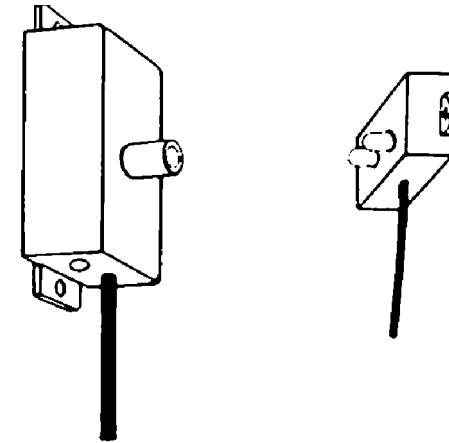

Anschlußbeispiel für eine Lampe
Connecting example for lamp

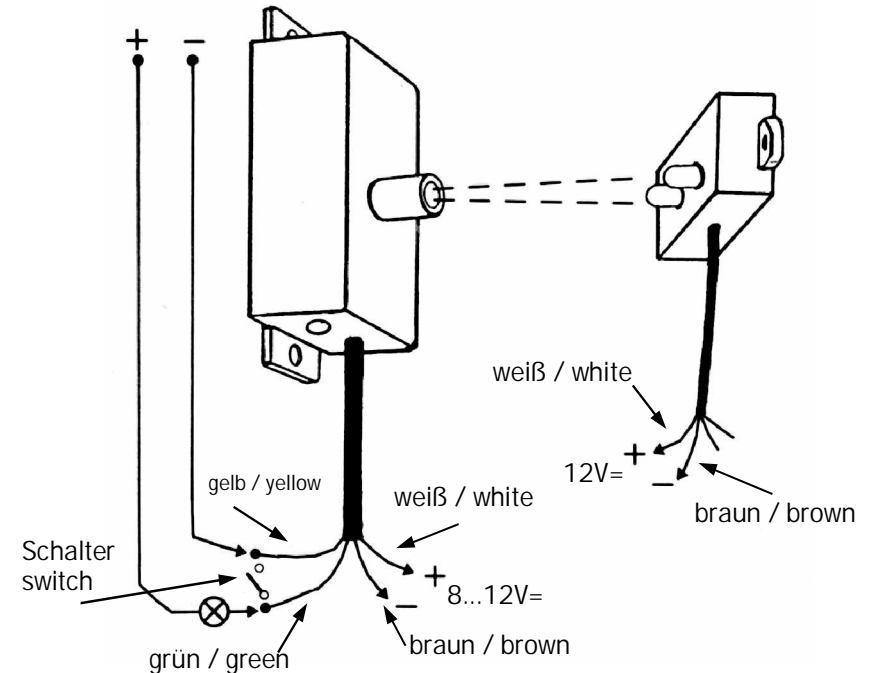

D Der Sender und der Empfänger sollte so montiert werden, daß kein Spritzwasser an die Geräte kommen kann. Der Empfänger (größeres Gerät) hat eine Öffnung, hinter der sich der Justierregler für die Einschaltzeit befindet. Das Gerät wird so montiert, daß dieses Loch nach unten zeigt (damit kein Schmutz oder Wasser in die Öffnung gelangen kann).

Der Sender wird genau gegenüber dem Empfänger montiert (Abstand < 4 Meter). Der Sender muß so angebracht sein, daß die beiden Infrarot-Sendediodeen im Sender genau in das Rohr des Empfängers leuchten. Weil Infrarot-Strahlen für das menschliche Auge unsichtbar sind, muß die genaue Stellung des Senders ausprobiert werden:

Wenn es ruhig ist, hören Sie das Klacken des Relais im Inneren des Empfängers. Wenn das Klacken zu leise ist, dann müssen Sie entweder ein Lämpchen oder eine Klingel an das Relais anschließen, damit Sie bemerken, wenn der Empfänger reagiert.

Sie stellen am Justierregler des Empfängers eine möglichst kurze Zeit ein (Regler am Anschlag links, gegen den Uhrzeigersinn). Dann halten Sie den Sender ca. 0,5...1 Meter vor das Empfangsrohr des Empfängers (die beiden glasklaren LED`s zeigen in Richtung Empfängerrohr). Wenn Sie jetzt den Lichtstrahl mit der Handfläche unterbrechen (Hand davorhalten und wieder wegnehmen), dann merken Sie, wie das Relais schaltet. Jetzt können Sie sich mit dem Sender langsam vom Empfänger wegbewegen und dabei immer darauf achten, daß der Sender nicht die Verbindung zum Empfänger verliert (zwischen durch immer wieder durch Unterbrechung des Lichtstrahls mit der Hand die Funktion überprüfen). Je weiter der Sender vom Empfänger entfernt wird, umso genauer muß der Lichtstrahl zwischen Empfänger und Sender ausgerichtet werden, um die maximale Reichweite zu erzielen.

Wenn Sie die genaue Justierung gefunden haben, werden die beiden Module gegenüberliegend an eine Halterung (Holzpfeiler, Tür usw.) geschraubt. Mit dem Justierregler wird dann die von Ihnen gewünschte Zeitspanne (ca. 0,5...7 Sekunden) eingestellt, die der Relaiskontakt bei jedem Durchschreiten der Lichtschranke eingeschaltet bleiben soll.

Der eingebaute Relaiskontakt ist maximal mit 25V, 3 Ampere belastbar. Zur Stromversorgung der Geräte verwenden Sie bitte nur ein stabilisiertes Netzteil 12V=. Die Stromaufnahme der Geräte beträgt zusammen < 180mA.

Kurzschlüsse oder Überlastung am Relaiskontakt, falsche Betriebsspannung (> 13V) und falsche Montage (wird der Feuchtigkeit ausgesetzt) führen zur sofortigen Zerstörung der Lichtschranke. Da jede Lichtschranke sorgfältig vor den Versand geprüft wurde, ist ein Kulanzersatz in solchen Fällen nicht möglich!

E Montar el emisor y el receptor de manera que ninguna agua proyectada pueda llegar a los aparatos. El receptor (el aparato más grande) tiene una abertura detrás de la cual se encuentra el regulador de ajuste para el tiempo de conexión. Montar el aparato de manera que este agujero muestre hacia abajo (para que ninguna inmundicia ni agua pueda entrar en la abertura).

Instalar el emisor exactamente opuesto al receptor (distancia < 4 metros. El emisor se debe fijar de manera que los dos diodos infrarrojos de emisión en el emisor radien directamente en el tubo del receptor. Puesto que los rayos infrarrojos son invisibles para el ojo humano, se debe ensayar la posición exacta del emisor.

Cuando es tranquilo, Vd. puede escuchar el clic del relé en el interior del receptor. Si el clic es demasiado bajo, Vd. debería conectar una pequeña lámpara o un timbre al relé para que Vd. perciba cuando el receptor reacciona.

Ajustar un tiempo relativamente corto al regulador de ajuste (regulador al tope a la izquierda, contra el sentido de las agujas del reloj). Entonces retenga el emisor aprox. 0,5...1 metro delante del tubo de recepción del receptor (los dos LEDs transparentes muestran hacia el tubo de recepción). Si ahora Vd. interrumpe el rayo de luz con la palma (tener la mano delante y quitarla de nuevo), Vd. percibe cuando el relé opera. Entonces Vd. puede alejarse del receptor con el emisor. Atender a lo que el emisor no pierde la conexión hacia el receptor (comprobar la función entretanto por interrumpir el rayo de luz con la mano). Cuanto más Vd. aleja el emisor del receptor, tanto más exacto se debe alinear el rayo de luz entre el emisor y el receptor para conseguir el alcance máximo.

Cuando Vd. ha encontrado el ajuste exacto, fijar los dos módulos uno enfrente al otro con tornillos a un soporte (estaca de madera, puerta etc.). Después ajuste mediante el regulador de ajuste el tiempo deseado (aprox. 0,5...7 segundos) durante lo cual el contacto de relé debe conectar cuando alguien pasa por la barrera de luz.

El contacto de relé instalado se puede cargar con 25V, 3 amperios como máximo. Para el suministro de corriente de los aparatos, por favor, utilice solamente una fuente de alimentación estabilizada 12V=. El consumo de corriente de los aparatos se asciende conjuntamente a < 180 mA.

¡Cortocircuitos o sobrecarga al contacto de relé, una falsa tensión de servicio (> 13V) y un montaje incorrecto (exponer a la humedad) resultan inmediatamente en la destrucción de la barrera de luz! ¡Puesto que cada barrera de luz fue comprobada con esmero antes del envío, cambio de buena voluntad no es posible en estos casos!

F Montez l'émetteur et le récepteur de façon que pas d'eau projetée puisse arriver aux appareils. Le récepteur (l'appareil plus grand) a une ouverture derrière laquelle vous allez trouver le régulateur d'ajustage pour le temps de connexion. Montez l'appareil de manière que ce trou montre vers le bas (afin que pas de crasse ou d'eau puisse entrer dans l'ouverture).

Installez l'émetteur exactement en face du récepteur (distance < 4 mètres). Posez l'émetteur de façon que les deux diodes émettrices infrarouges dans l'émetteur rayonnent directement dans le tube du récepteur. Comme les rayons infrarouges sont invisibles pour l'œil humain, il faut tester la position exacte de l'émetteur.

Lorsqu'il est tranquille, vous allez écouter le dé clic du relais dans l'intérieur du récepteur. Si le dé clic est trop bas, il faut raccorder soit une petite lampe ou une sonnette au relais, afin que vous remarquiez quand le récepteur réagit.

Ajustez un temps relativement court au régulateur d'ajustage du récepteur (régulateur à la butée à gauche, en sens inverse horaire). Alors tenez l'émetteur à env. 0,5...1 mètre devant le tube de réception du récepteur (les deux DELS claires montrent en direction du tube de réception). Si maintenant vous interrompez le rayon lumineux avec la paume (mettez la main devant et retirez la de nouveau), vous allez remarquer quand le relais excite. Ensuite vous pouvez vous éloigner lentement avec l'émetteur du récepteur. Prenez soin de que l'émetteur ne perde pas la connexion vers le récepteur (contrôlez la fonction entre-temps par interrompre le rayon lumineux avec la main). Plus vous éloignez l'émetteur du récepteur, plus exact il faut aligner le rayon lumineux entre l'émetteur et le récepteur pour atteindre le rayon d'action maximal.

Lorsque vous avez trouvé l'ajustage exact, vissez les deux modules en face à une fixation (poteau du bois, porte etc.). Ensuite ajustez au moyen du régulateur d'ajustage le temps désiré (env. 0,5...7 secondes) pendant lequel le contact du relais doit être actionné quand quelqu'un passe à travers du barrage photoélectrique.

On peut charger le contact du relais incorporé avec 25V, 3 ampères au maximum. Comme alimentation en courant pour les appareils, veuillez utiliser uniquement un bloc d'alimentation de tension stabilisé de 12V=. La consommation de courant des appareils ensemble est < 180 mA

Un court-circuit ou surcharge au contact du relais, une fausse tension de service (> 13V) et un montage incorrect (exposer à l'humidité) vont détruire le barrage photoélectrique immédiatement. Comme chaque barrage photoélectrique était examiné soigneusement avant l'envoi, un remplacement coulant n'est pas possible en ce cas!

FIN FIN / Lähetin ja vastaanotin tulee asentaa niin, että roiskevettä ei pääse laitteisiin. Vastaanottimessa (suurempi laite) on aukko, jonka kautta pääsee käsiksi kytkentäajan säätimeen. Laite asennetaan niin, että tämä aukko osoittaa alaspäin (jotta ei aukon kautta pääsisi likaa tai vettä laitteeseen).

Lähetin asennetaan tarkalleen vastaanotinta vastapäätä (etäisyys < 4 metriä). Lähetin tulee asentaa niin, että lähettimen molempien infrapunadiodien valo lankeaa tarkasti vastaanottimen putkeen. Koska infrapunavalon näkymätön ihmissilmälle, tulee lähettimen tarkka asento määritellä kokeilemalla:

Kun on hiljaista, voit kuulla releen naksahduksen vastaanottimen sisällä. Jos naksahdus on liian hiljainen tulee sinun liittää pieni lamppu tai soittokello releeseen, jotta huomaisit milloin vastaanotin reagoi.

Aseta vastaanotin säädin mahdollisimman lyhyelle ajalle (kierrä säädintä vasemmalle, vastapäivään). Pidä sitten lähetin n. 0,5...1 m etäisyydellä vastaanottoputken edessä (molempien kirkkaiden LED:ien tulee osoittaa vastaanottimen putken suuntaan). Kun nyt katkaiset valosäteen kädellä (viet käden valosäteeseen ja otat taas pois sen), huomaat releen kytkevän. Nyt voit hitaasti siirtää lähettimen kauemmas vastaanottimesta koko ajan huomioiden, että lähetin ei menetä yhteyttä vastaanottimeen (tarkista vähän väliä releen toiminta katkaisemalla säde kädellä). Mitä kauemmaksi vastaanottimesta lähetin siirretään, sitä tarkemmin tulee valonsäde kohdistaa vastaanottimeen, jotta suurin mahdollinen toimintaetäisyys saavutettaisiin.

Kun olet löytänyt tarkan säädön, tulee molemmat moduulit ruuvata kiinni vastakkain pidikkeeseen (puuosaan, oveen jne.). Säätimellä voit sitten asettaa haluamasi aikavälin (n. 0,5...7 s), jonka relekosketin tulee pysyä kytkettynä jokaisen valoveräjän aktivoinnin yhteydessä.

Sisäänrakennettua relekosketinta voidaan kuormittaa korkeintaan 25V, 3A. Käytä laitteen jännitteensyöttöön ainoastaan stabiloitua 12V= verkkolaitetta. Laitteen virrantarve on yhteensä 180mA.

Relekosketin oikosulku tai ylikuormitus, väärä käyttöjännite (> 13V) ja väärä asennus (laite alltiina kosteudelle) johtaa valoveräjän välittömään tuhoutumiseen. Koska jokaista valoveräjää testataan huolellisesti ennen toimitusta, ei uutta laitetta tässä tapauksessa voida toimittaa takuuna!

GB Mount the transmitter and receiver in such a manner that no splash water may get into the devices. The receiver (bigger device) has an opening at the back of which you will find the adjusting controller for the on-time. Install the device in such a way that this hole points downwards (to avoid that dirt or water gets into the opening).

The transmitter is mounted right opposite to the receiver (distance < 4 metres). The transmitter is to be fitted in such a way that both infrared transmit diodes of the transmitter radiate directly into the tube of the receiver. As infrared rays are invisible to the human eye, you have to try out the exact position of the transmitter.

When it is quiet, your will hear the click of the relay inside the receiver. If the click is too faint, you have to connect a small lamp or bell at the relay in order to notice when the receiver reacts.

Adjust a relatively short time at the adjusting controller of the receiver (controller at the left stop, anti-clockwise). Then hold the transmitter approx. 0.5...1 metre in front of the receiving tube of the receiver (both clear LEDs point towards the receiver tube). If now you interrupt the light ray with your palm (put your hand in front and take it away again) you will notice when the relays picks up. Now move the transmitter slowly away from the receiver, but pay attention that the transmitter does not lose the connection to the receiver (check the function in between by interrupting the light ray with your hand). The wider the transmitter is taken away from the receiver, the more exact the light ray between the receiver and transmitter has to be aligned in order to reach the maximum range.

After ascertaining the exact adjustment, both modules are to be screwed down opposing one another at a fixing device (wood pile, door, etc.). Then adjust by means of the adjusting controller the desired period (approx. 0.5...7 seconds) during which the relay point shall switch on each time when walking through the light barrier.

The built-in relay point can be loaded with 25V, 3 amperes at most. As current supply of the devices, please do only use a stabilised power supply of 12V=. The current consumption of the devices amounts to all together < 180mA.

Short circuits or overload at the relay contact, wrong operating voltage (> 13V) and incorrect mounting (exposed to humidity) will destroy the light barrier immediately. As every light barrier has been checked thoroughly before dispatch, replacement at our expense is not possible in those cases!

NL De zender en ontvanger moet zo gemonteerd worden dat motregen er niet bij kan komen. De ontvanger (grootste apparaat) heeft een kleine opening met een regelaar voor het instellen van de inschakeltijd. Dit apparaat moet met deze opening naar onderen gemonteerd worden (zodat geen vuil of water in de opening kan binnen komen).

De zender wordt precies tegenover de ontvanger geplaatst (afstand max. 4 meter). De zender moet zo gemonteerd worden, dat beide infrarood stralen precies in de buis van de ontvanger schijnen. Omdat infrarood stralen voor het menselijk oog niet waarneembaar zijn, moet de juiste positie uitgeprobeerd worden:

Als het stil is kunt u dan het inschakelen van het relais horen. Mocht het geluid van het inschakelen niet goed hoorbaar zijn, kunt u het beste een lampje of bel aan het relais aansluiten, zodat u in de gaten heeft of de ontvanger reageert.

U stelt door middel van de regelaar een zo kort mogelijke inschakel tijd in (links om draaien-tegen de klok in). Dan houdt u de zender ca. 0,5...1 meter voor de buis van de ontvanger (de beide glasheldere led's in de richting van de buis van de ontvanger). Als u nu de lichtstraal onderbreekt door uw hand er voor te houden en weer weg te nemen dan moet het relais schakelen. Nu kunt u de afstand van de zender en ontvanger vergroten (af en toe controleren of het relais nu steeds schakeld door uw hand de lichtstraal te onderbreken.) Hoe groter de afstand zender-ontvanger wordt des te nauwkeuriger het richten wordt. Als de juiste afstand bepaald is kunt u de zender en ontvanger monteren aan een paal of kozijn etc. Met de regelaar kunt u de inschakeltijd (van ca. 0,5...7 seconden) instellen.

Het ingebouwde relais is met maximaal 25V en maximaal 3A te belasten. U moet een gestabiliseerde voeding van 12V= 180mAh gebruiken (hogere stroom mag ook, beter zelfs). Korstluiting of overbelasting, of te hoge spanning (> 13V) of verkeerd aansluiten zorgt er direkt voor dat het moduul defekt gaat. Daarom is ieder moduul gecontroleerd / getest voordat het de fabriek verlaat, en is omruiling of garantie niet mogelijk.

P O emissor e o receptor devem ser montados de modo que respingos de água não possam chegar ao aparelho. O receptor (aparelho maior) têm um orifício, onde por a parte de trás deste se encontra o regulador de ajuste para o tempo de ligamento. O aparelho é montado de modo que a abertura se encontre na parte debaixo (para que impurezas ou água não atingir o orifício).

O emissor é montado exatamente em frente do receptor (distância 4 metros). O emissor é colocado de maneira que os dois infravermelhos diodos emissores, no emissor brilhem exatamente no tubo do transmissor. Porque raios infravermelhos para o olho humano é invisível, deve ser experimentada a posição exacta do emissor. Quando está tudo silencioso, ouve um estalo do relé no interior do receptor:

Quando o estalo é muito baixo então deve ligar uma lâmpadazinha ou uma campainha no relé, para poder observar quando o receptor reage. Colocar no regulador de ajuste do receptor um possível tempo curto (regulador no encosto esquerdo contra o sentido dos ponteiros do relógio). Então deter o emissor cerca 0,5...1 metro diante do tubo de recepção do receptor (os dois transparentes LED's indicam em direção tubo recepção). Quando agora interromper o raio luminoso com a palma da mão (pôr a mão á frente e retirar novamente) então pode observar como o relé liga. Agora pode distânciar-se devagar do receptor, mas manter sempre atenção com o emissor para este não perder a ligação para o receptor (entretanto através de interrupções do raio luminoso com a mão examinar novamente as funções). Quanto mais se distânciar o emissor do receptor, então mais exacto deve ser dirigido o raio luminoso entre o receptor e o emissor, para alcançar o máximo raio de ação.

Quando encontrar o ajuste certo, são os dois modulos situados em frente aparafusados a um dispositivo de fixação (estaca de madeira, porta etc.). Com o regulador de ajuste é então o desejado lapso de tempo (cerca 0,5...7 segundos) regulado em que o contacto relé em cada passagem por a barreira luminosa deve ficar ligado.

O montado relé contacto é suportável no máximo com 25V, 3 ampères. Para abastecimento de corrente do aparelho usar por favor só um estabilizado equipamento de alimentação a partir da rede 12V=. O consumo de corrente dos aparelhos juntos é de < 180mA.

Curtos-circuitos ou sobrecargas no relé contacto, falsa tensão de serviço (> 13V) e falsa montagem (estar exposto a humidade) levam emediatamente á destruição da barreira luminosa. Como cada barreira luminosa foi cuidadosamente examinada por a expedição, nestes casos não á uma suplente substituição possível.

D / Sicherheitshinweise für M135

Die Bedienungsanleitung gehört zu diesem Produkt. Sie enthält wichtige Hinweise zur Inbetriebnahme und Handhabung. Achten Sie hierauf auch wenn Sie dieses Produkt an Dritte weitergeben.

Dieses Modul ist nicht für Personen unter 14 Jahren bestimmt (er hat keine CE Abnahme als Kinderspielzeug).

Setzen Sie diesem Modul keine hohen Temperaturen, starken Vibrationen oder Feuchtigkeit aus.

Die Inbetriebnahme ist von entsprechend qualifiziertem Personal durchzuführen, damit der sichere Betrieb dieses Produktes gewährleistet ist.

Die Betriebsspannung darf nur einer Batterie oder einem auf Sicherheit geprüften Netzteil entnommen werden.

Der Relaiskontakt des Moduls darf nur mit Spannungen bis max. 25 Volt 3A belastet werden.

In gewerblichen Einrichtungen sind die Unfallverhütungsvorschriften des Verbandes der gewerblichen Berufsgenossenschaft für elektrische Anlagen und Betriebsmittel zu beachten.

In Schulen, in Ausbildungseinrichtungen, Hobby- und Selbsthilfwerkstätten ist das Betreiben dieses Gerätes durch geschultes Personal verantwortlich zu überwachen. Plazieren Sie das Gerät niemals in der Nähe von brennbaren, bzw. leicht entzündlichen Materialien (z.B. Vorhänge).

Bei Sach- oder Personenschäden, die durch Nichtbeachten der Bedienungsanleitung und dieser Sicherheitshinweise verursacht werden, sowie für deren Folgeschäden übernehmen wir keine Haftung.

E / Instrucciones de seguridad para M135

Las instrucciones de servicio pertenecen a este producto. Contienen indicaciones importantes para la puesta en servicio y el manejo. Prestar también atención a esto al pasar este producto a terceras personas.

El módulo no es determinado para personas menor de 14 años (no tiene ninguna homologación CE como juguete).

Nunca exponer este módulo a altas temperaturas, fuertes vibraciones ni a la humedad.

La puesta en servicio se debe efectuar por personal calificado para garantizar el servicio seguro de este producto.

La tensión de servicio solamente debe tomarse de una batería o una fuente de alimentación probada por seguridad.

El contacto de relé del módulo solamente puede cargarse con tensiones hasta máx. 25 voltios 3A.

En establecimientos industriales se deben observar las instrucciones para prevenir los accidentes de la asociación profesional industrial para las instalaciones eléctricas y medios de producción.

En escuelas, centros de formación profesional y en talleres de hobby y de autoayuda, el servicio de este aparato se debe vigilar de responsabilidad por personal enseñado. Nunca poner este aparato cerca de materiales fácilmente inflamables (p.ej. cortinas). Declinamos toda responsabilidad de daños materiales o personales que resultan de la inobservancia de las instrucciones de servicio o de las instrucciones de seguridad así como de sus daños siguientes.

F / Instructions de sécurité pour M135

Ces instructions de service appartiennent à ce produit. Elles contiennent des renseignements importants pour la mise en marche et le maniement. Veuillez faire attention à ceci quand vous transmettez ce produit à une troisième personne.

Le module n'est pas déterminé pour les personnes à moins de 14 ans (il n'a pas d'inspection CE comme jouet d'enfant).

Ne jamais exposer ce module à hautes températures, aux fortes vibrations ni à l'humidité.

Il faut que la mise en marche soit effectuée par du personnel qualifié pour garantir l'opération sûre de ce produit.

La tension de service doit être seulement prélevée d'une batterie ou un bloc d'alimentation contrôlé par sécurité.

On peut seulement charger le contact du relais du module avec des tensions jusqu'à 25 volt 3A maximum.

Dans les facilités industrielles, il faut considérer les règlements de prévoyance contre les accidents pour les installations électriques et les moyens de production de la caisse industrielle de prévoyance contre les accidents.

Il faut que aux écoles, centres d'apprentissage, aux ateliers de hobby et d'effort personnel, le service de cet appareil soit contrôlé de responsabilité par du personnel formé. Ne jamais placer cet appareil près des matières combustibles ou facilement inflammables (p.ex. rideaux).

Nous déclinons toute responsabilité des dégâts matériels ou des dommages corporels résultant de la inobservance de ces instructions de service et les instructions de sécurité ainsi que des dommages de conséquence.

GB / Safety instructions for M135

These operating instructions belong to this product. They contain important instructions for operation and handling. Please keep this in mind when passing the product on to another person.

This module is not intended for persons under 14 years (it has no CE approval as a children's toy).

Never expose this module to high temperatures, strong vibrations or humidity.

Setting into operation has to be done by adequate qualified personnel in order to guarantee the safe operation of this product.

The operating voltage may only be drawn from a battery or power supply unit tested for safety.

The relay point of the module may only be loaded with electric tensions up to max. 25 volt 3A.

The regulations for prevention of accidents for electrical installations and operating material of the industrial employer's liability insurance association are to be observed in industrial facilities.

In schools, training centers and do-it-yourself workshops, the operation of this appliance is to be supervised reliably by trained personnel. Never place the appliance

close to combustible or inflammable materials (e.g. curtains).

We do not assume any liability for material damage or personal injury caused by non-compliance with the operating instructions and these safety instructions as well as for its consequential damage.

FIN / M135:n turvallisuuohjeita

Käyttöohje kuuluu tähän tuotteeseen. Siinä on käyttöönottoa ja käsittelyä koskevia tärkeitä ohjeita. Ota tämä huomioon myös luovutat tuotteen toiselle henkilölle.

Moduulia ei ole tarkoitettu alle 14 vuoden ikäisille henkilöille (sillä ei ole CE-hyväksyntää leikkikaluna).

Älä aseta moduulia alttiiksi korkealle lämpötilalle, voimakkaalle värinälle tai kosteudelle.

Käyttöönotto on annettava vastaavan ammattitaidon omaavan henkilön tehtäväksi, jotta tuotteen turvallinen käyttö varmistetaan.

Käyttöjännitelähteenä saadaan käyttää ainoastaan paristoa tai turvatestatua verkkolaitetta.

Laitteen releen kosketinta saadaan kuormittaa vain korkeintaan 25V 3A jännitteellä virralla.

Ammattiasennuksessa on huomioitava ammattiyhdistyksen sähkölaitteita ja tuotantolaitteita koskevat tapaturmatorjuntaohjeet.

Kouluissa, koulutuslaitoksissa, askartelu- ja tee-itse pajoissa tulee tämän laitteen käyttöä valvoa vastuullinen koulutettu henkilö.

Älä koskaan sijoita tätä laitetta lähelle palavia tai helposti syttyviä aineita (esim. verhoja).

Emme ota mitään vastuuta aineellisista- tai henkilövahingoista tai niiden jatkovahingoista, jotka johtuvat käyttöohjeen tai näiden turvallisuusohjeiden laiminlyönnistä.

NL / Veiligheidsvoorschriften voor M135

De gebruiksaanwijzing moet ook gelezen worden, doordat daar ook belangrijke aanwijzingen staan. Het bevat belangrijke gegevens voor in gebruik name. Let er op, ook als dit produkt aan derden wordt gegeven.

Dit moduul is niet voor personen onder de 14 jaar bedoeld (want het heeft geen CE keuring als kinderspeelgoed).

Gebruik dit moduul niet bij hoge temperaturen, sterke vibraties, of vochtige ruimtes.

Het gebruik mag alleen door bevoegde personen, zodat een betrouwbaar resultaat gehaald wordt.

De voedingsspanning mag alleen met batterijen of een CE goedgekeurd en gestabiliseerde voeding.

Het relais contact van het moduul mag max. 25V 3A belast worden.

In beroepsmatige instellingen zijn de veiligheidsvoorschriften van de beroepshalve vakvereniging van elektrische apparaten en bedrijfsmiddelen in acht te nemen.

Het gebruik van dit bouw pakket in o.a. scholen, praktijk-, hobby-, en reparatie ruimtes is alleen toegankelijk door verantwoordelijke personen. Plaats het apparaat nooit bij brand gevaarlijke materialen.

Bij schade of ongeval, door het niet nakomen van de veiligheidsvoorschriften en gebruiksaanwijzing, zijn dealer, importeur of fabrikant niet verantwoordelijk.

P / Instrucciones de seguridad para M135

Las instrucciones de servicio pertenecen a este producto. Contienen indicaciones importantes para la puesta en servicio y el manejo. Prestar también atención a esto al pasar este producto a terceras personas.

Este modulo no es determinado para personas menor de 14 años (no tiene ninguna homologación CE como juguete).

Nunca exponer este modulo a altas temperaturas, fuertes vibraciones ni a la humedad.

La puesta en servicio se debe efectuar por personal calificado para garantizar el servicio seguro de este producto.

La tensión de servicio solamente debe tomarse de una batería o una fuente de alimentación probada por seguridad.

El contacto de relé del modulo solamente puede cargarse con tensiones hasta máx. 25 voltios 3A.

En establecimientos industriales se deben observar las instrucciones para prevenir los accidentes de la asociación profesional industrial para las instalaciones eléctricas y medios de producción.

En escuelas, centros de formación profesional y en talleres de hobby y de autoayuda, el servicio de este aparato se debe vigilar de responsabilidad por personal enseñado. Nunca poner este aparato cerca de materiales fácilmente inflamables (p.ej. cortinas).

Declinamos toda responsabilidad de daños materiales o personales que resultan de la inobservancia de las instrucciones de servicio o de las instrucciones de seguridad así como de sus daños siguientes.

Kemo Germany # 10-000 / M135 / VO11
<http://www.kemo-electronic.de>